

45mins
Montagezeit

Die SLM-Reihe – Das perfekte Werkzeug für Fahrzeuge mit geringer Bodenfreiheit.

Die SLM ist unsere manuelle, pedalbediente Trittstufe mit einem dünnen Kassettenprofil und unauffälligem Design. Trotz des dünneren Aussehens bietet die SLM eine ausgezeichnete Leistung bzgl. Zuverlässigkeit und Festigkeit.

Abmessungen

Trittflächenbreite	W1	600mm
Kassettenbreite	W2	760mm
Trittflächentiefe (Ausgefahren)	D1	281mm
Kassettentiefe (Verstaut)	D2	600mm
Kassettentiefe mit Trittfläche (Ausgefahren)	D3	835mm
Trittflächenhöhe	H1	34mm
Kassettenhöhe	H2	70mm

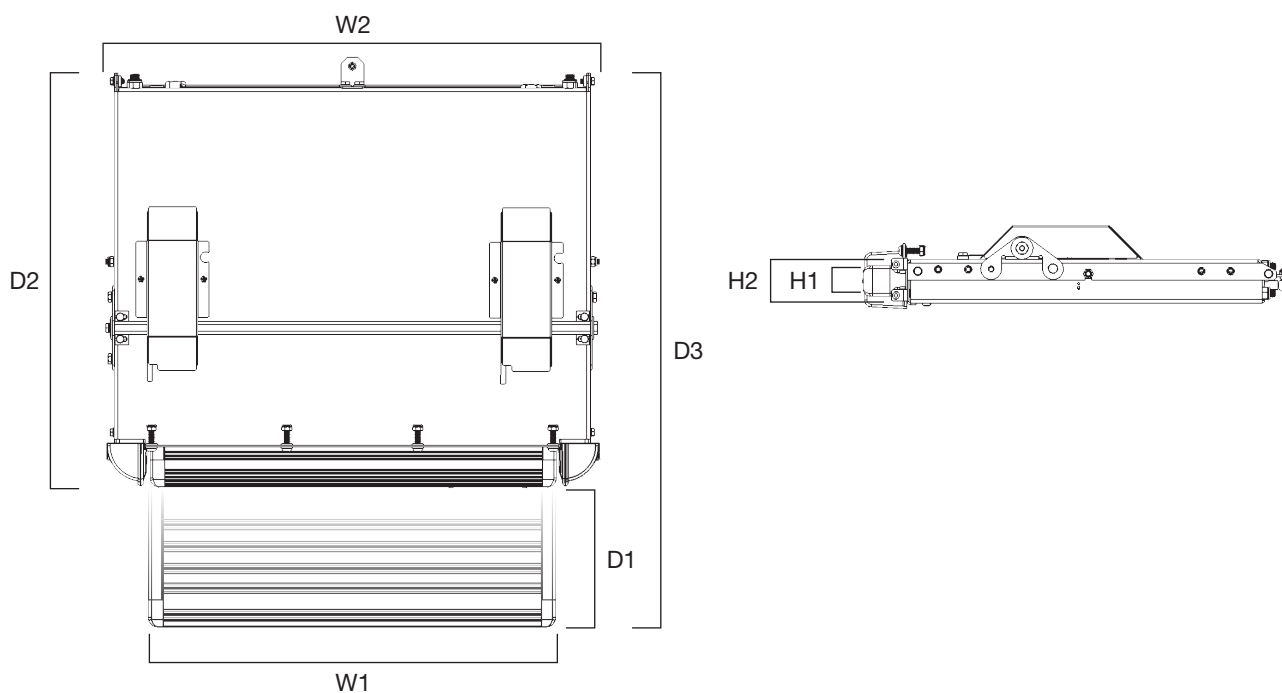

Gewicht und Tragfähigkeit

Gewicht	14.26kg
Tragfähigkeit	150kg

Merkmale



- **Schlankes Design** – Das dünne Kassettenprofil bietet maximale Bodenfreiheit, die die Taxi-Standards erfüllt, und hat dennoch eine hochfeste Tragfähigkeit von 150 kg.
- **Gasfedern für sanftes Ausfahren** – Wir verstehen, dass Passagiersicherheit die höchste Priorität ist. Unsere Konstruktionsingenieure haben sich auf das sanfte Ausfahren der Trittstufe konzentriert und ein Ölreservoir am Ende der Kolbenbewegung hinzugefügt, um so die letzten 40 mm des Ausfahrens zu verlangsamen.
- **Verzinktes Stahlgehäuse** – Die SLM hat ein verzinktes Stahlgehäuse mit einem wetterfesten Schutzstreifen.
- **Maßgeschneiderte Montagekits** – Dank der maßgeschneiderten Montagekits ist die SLM für viele verschiedene Fahrzeugtypen verfügbar.
- **Warntongebler** – Nachdem das Pedal heruntergedrückt wurde ertönt der Warntongebler solange, bis die Trittstufe vollständig ausgefahren ist.
- **Pedal** – Ein seitlich an der SLM befestigtes Pedal, mit dem die Trittstufe ausgefahren wird, verkürzt die Montagezeit, da keine Verkabelung erforderlich ist.

Produktprüfung

Die SLM wird intern rigoros unter Praxisbedingungen getestet, um sicherzustellen, dass die Trittstufe ihrer erwarteten Nutzung widersteht.

Materialien

Kassette	Verzinkter Stahl
Trittfläche	Aluminium
Laufwerk	Nylon und Edelstahl

Benötigte Montagewerkzeuge

1 x 10 mm, 11 mm, 13 mm Schraubenschlüssel	1 x 7 mm Bohrer
2 x Personen	1 x Innensechskantschlüssel
1 x Bohrmaschine	