



Die SLE-Reihe – Eine Kassettenstufe mit unglaublich schlankem Profil für verschiedene Fahrzeugtypen.

Die SLE-Reihe ist eine unserer beliebtesten und vielseitigsten Reihen elektrischer Seiteneinstiegsstufen für Taxis, barrierefreie Fahrzeuge, Krankenwagen und viele andere Sonderfahrzeuge. Mit einem äußerst schlanken Kassettenprofil mit einer Höhe von nur 46 mm ist die SLE die ideale Trittstufe für Fahrzeuge mit geringer Bodenfreiheit.

Abmessungen

Trittlächenbreite	W1	450mm
Kassettenbreite	W2	531mm
Trittlächentiefe (Ausgefahren)	D1	236mm
Kassettentiefe (Verstaut)	D2	422mm
Kassettentiefe mit Trittläche (Ausgefahren)	D3	658mm
Trittlächenhöhe	H1	31mm
Kassettenhöhe	H2	46mm

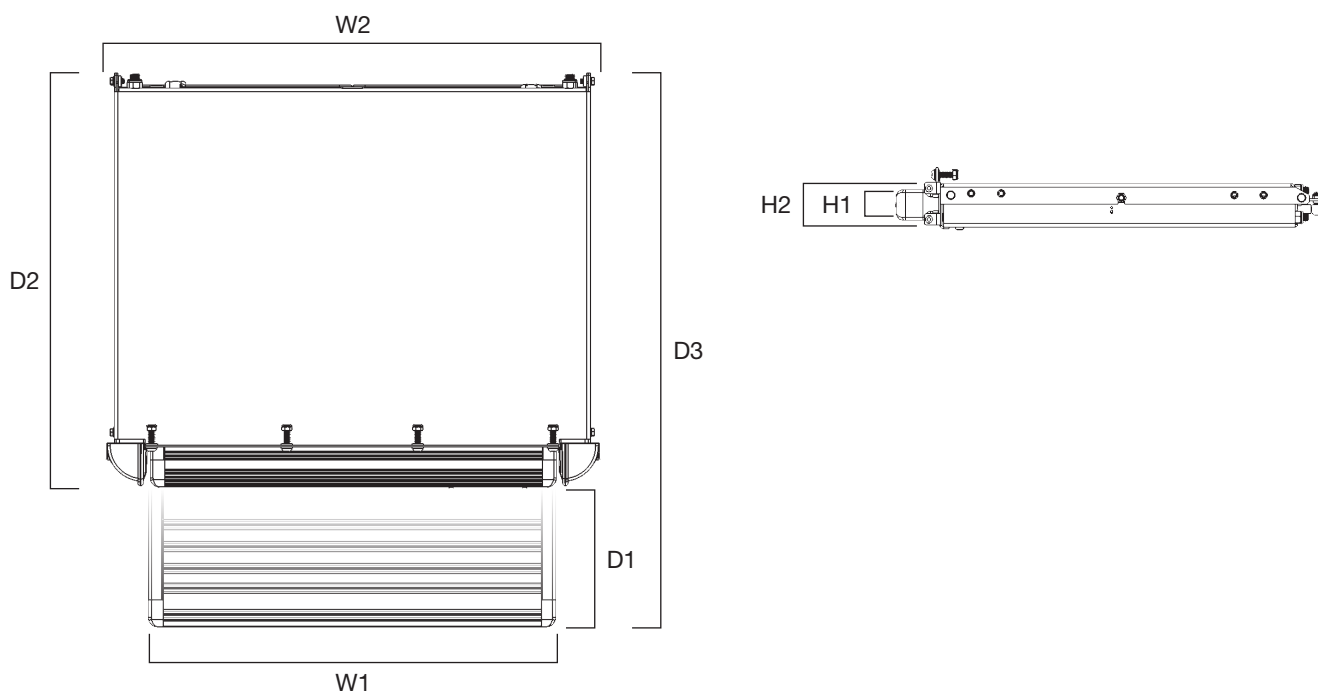

Gewicht und Tragfähigkeit

Gewicht	14kg
Tragfähigkeit	150kg

Merkmale

Typischerweise wird die Trittstufe so eingerichtet, dass sie beim Öffnen der Tür automatisch aus- und beim Schließen wieder einfährt, doch kann sie auch ausschließlich vom Fahrer bedient werden. Die vollständig automatische Steuerung kann über einen Trennschalter im Armaturenbrett in verstaute oder ausgefahrene Position ausgeschaltet werden. Die rote Leuchte im Armaturenbrett blinkt, um dem Fahrer anzuzeigen, dass die Trittstufe nicht verstaute ist, und als ein Fail-Safe kann die Stufe so verkabelt werden, dass sie beim Lösen der Handbremse verstaute wird.

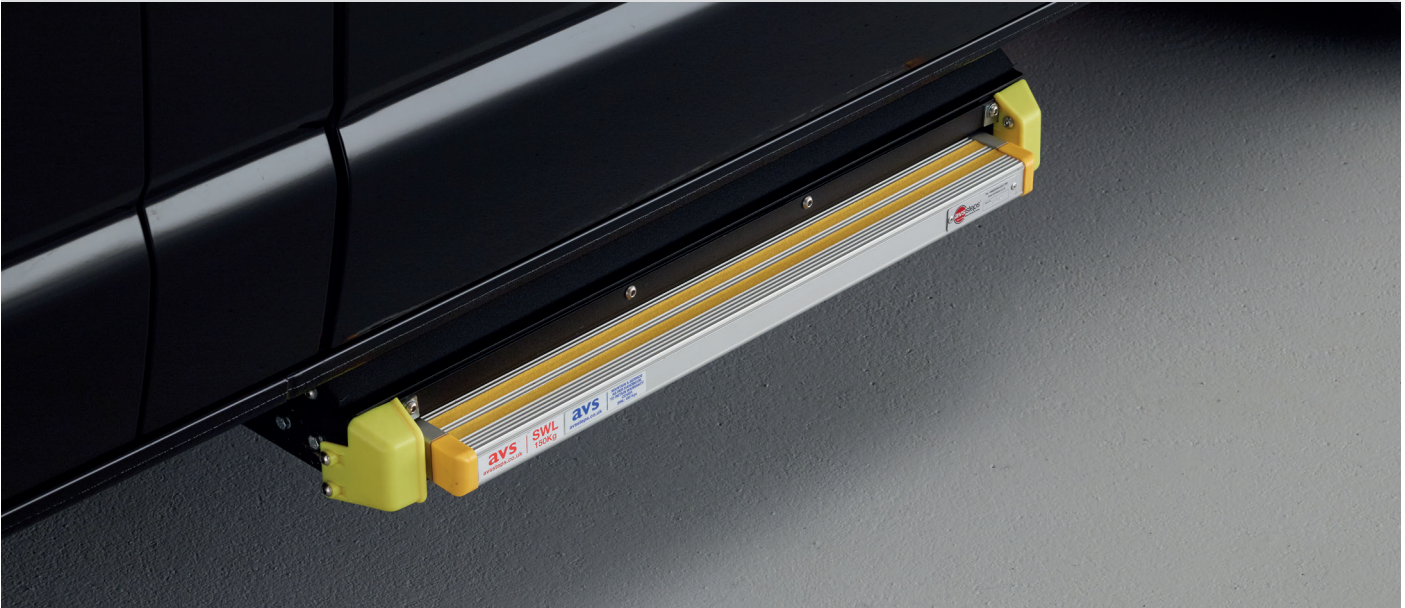

- Angetrieben von einem speziell für diesen Zweck hergestellten, drehmomentstarken Motor
- Extrem wasserfest
- Selbstreinigende Seitenarm-Bewegung verhindert den Aufbau von Schmutz auf der Rückseite der Trittstufe
- Ein Trennschalter ermöglicht, dass die Trittstufe in verstaute oder ausgefahrene Position ausgeschaltet werden kann
- Montagekits für alle beliebten Fahrzeugtypen erhältlich

Optionen

- LED-Warnleuchte – im Armaturenbrett
- Vollständig automatischer oder vom Fahrer geregelter Betrieb

Technische Informationen

Spannung	12 nom
Strom	3A
Kabel	Ein Kabel zum Armaturenbrett (3,5 m) und eins zur Trittstufe (4,5 m)

Benötigte Montagewerkzeuge

2 x Personen	1 x 10 mm, 11 mm, 13 mm Schraubenschlüssel
1 x 4 mm Innensechskantschlüssel	1 x 7 mm, 9 mm Bohrer
1 x Bohrmaschine	

Materialien

Kassette	Verzinkter Stahl
Trittfläche	Aluminium
Laufwerk	Nylon und Edelstahl